

cleanoz[®] easy[™]

SP

cleanoz[®] asparador nasal

MBO02

USO MANUAL

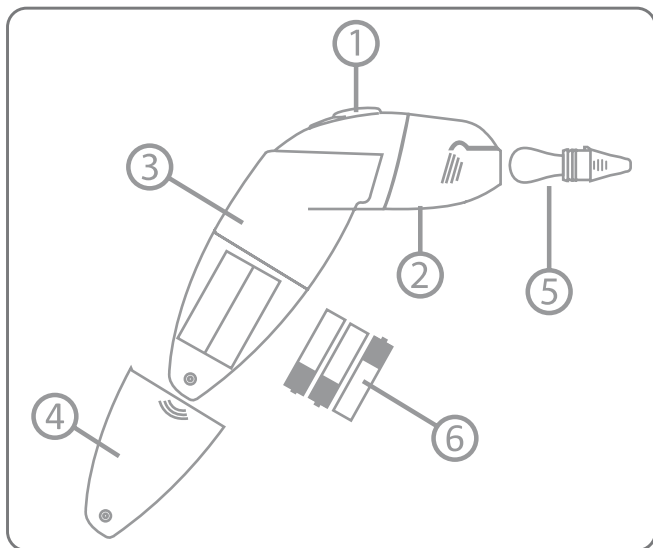

DESCRIPCIÓN GENERAL

- 1 Interruptor Encendido - Apagado
- 2 Orificio de ventilación del depósito transparente
- 3 Unidad principal, depósito transparente
- 4 Compartimento para pilas
- 5 Cánula nasal desechable
- 6 Pilas

MEDIDAS PREVENTIVAS IMPORTANTES

LEA TODAS LAS INSTRUCCIONES ANTES DE USAR

CLEANOZ® ha sido cuidadosamente diseñado para brindar un uso eficaz y seguro. Sin embargo, siempre deben seguirse precauciones de seguridad básicas al utilizarse cualquier aparato eléctrico, especialmente aquellos destinados al cuidado de los bebés.



ADVERTENCIA

Utilice este producto únicamente para el uso que se describe en este folleto. No utilice accesorios no recomendados por Ubimed®.

EXISTE EL RIESGO DE EXPLOSIÓN SI LAS PILAS SON REEMPLAZADAS POR UN TIPO INCORRECTO.

REEMPLACE ÚNICAMENTE CON PILAS ALCALINAS AAA LR03. Para cualquiera pregunta relacionada con Cleanoz®, comuníquese con el Departamento de Servicios al Cliente de Ubimed® por internet a: customer-service@ubimed.com o llame a nuestro Centro de Llamadas: 1-855-5-UBIMED, para Estados Unidos y el Canadá, hora del Pacífico: del lunes al viernes, de las 9 de la mañana hasta mediodía, de las 2 hasta las 5 de la tarde.

ADVERTENCIA MÉDICA

ATENCIÓN: LA CÁNULA DESECHABLE CONTIENE UNA BOLSA DE LÁTEX QUE PUEDE PROVOCAR REACCIONES ALÉRGICAS.

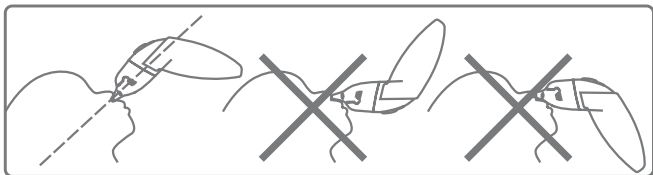

- 1) Lávese las manos antes y después de usar Cleanoz®.
- 2) No meta la cánula profundamente en el orificio nasal del bebé. Use Cleanoz® en la dirección recomendada.
- 3) Para aumentar la eficacia de Cleanoz®, se recomienda hacer una irrigación nasal previa con algunas gotas de suero fisiológico (solución salina) para aflojar las secreciones.
- 4) Para la seguridad del bebé, el tiempo de aspiración debe limitarse a unos pocos segundos.
- 5) No use Cleanoz® en caso de irritación o hemorragia nasal.
- 6) En caso de infección, fiebre, irritación o hemorragia nasal, consulte con su médico.
- 7) No use Cleanoz® sin la bolsa de la cánula desechable o con una bolsa deteriorada.
Use Cleanoz® únicamente con las cánulas desechables de Ubimed®.
- 8) Sustituya la boquilla después de cada uso o por lo menos una vez al día.

CONSERVE ESTE FOLLETO EN LUGAR SEGURO

INSTRUCCIONES PARA EL USO

Cleanoz® es una pequeña aspiradora eléctrica de secreciones nasales para bebés.

- 1) Para el primer uso: Abra el compartimento de las pilas con un destornillador y quite la tapa. Inserte tres pilas alcalinas AAA LR3, luego cierre el compartimento. Utilice únicamente pilas alcalinas y respete la polaridad.

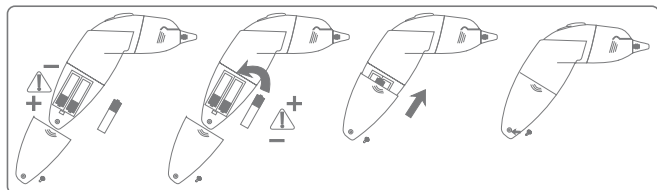

- 2) Inserte una cánula desechable nueva: Alinee la guía superior del nódulo de silicona con la muesca del depósito transparente. Tenga cuidado de no dañar la bolsa al insertarla.

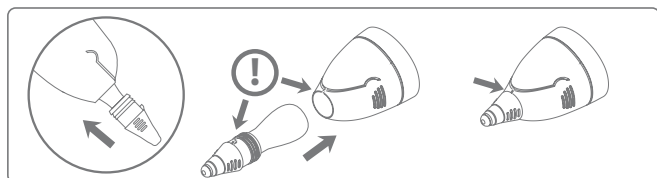

- 3) Coloque la cánula desechable en la apertura del orificio nasal. Para mejorar la eficiencia de Cleanoz®, se recomienda hacer una irrigación nasal con solución salina.

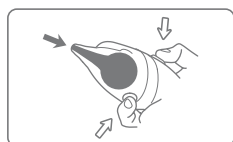
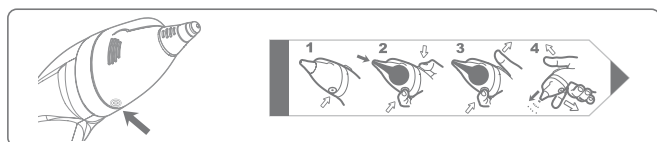

- 4) Encendido de la unidad: Pulse el interruptor mientras cubre el orificio de ventilación con la yema del dedo. Las secreciones se juntan en la bolsa de la cánula desechable.



- 5) Apagado de la unidad: La bomba de vaciado se detiene automáticamente en unos segundos una vez que la bolsa está llena.



- 6) Vaciar el depósito asegurándose que el orificio de ventilación no esté bloqueado antes de volver a usar el aspirador.

- 7) Vaciar, remover y tirar a la basura la boquilla desechable después su utilización.

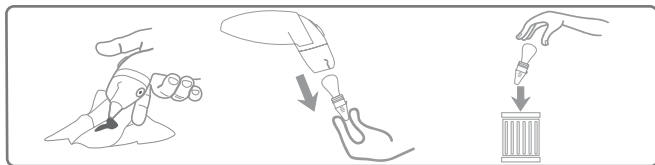

LIMPIEZA DESPUÉS DEL USO

- 1) La cánula es **desechable**; bótela una vez usada o por lo menos una vez al día. Si desea reusar la misma cánula algunas horas después de una utilización anterior, enjuáguela con agua limpia inmediatamente después de haberla utilizado (aspire agua limpia durante tres segundos con Cleanoz® y luego vacíe el depósito) y limpie la punta en forma de cono con una toallita antiséptica.

¡Nunca utilice la misma cánula del depósito para distintos bebés!

¡Nunca vuelva a utilizar la punta de la cánula al día siguiente!

- 2) Limpieza de la unidad principal: Asegúrese de que el compartimento de las pilas esté cerrado antes de limpiar la unidad principal. No limpie la Cleanoz® con solventes o productos abrasivos.
- 3) No sumerja la aspiradora nasal Cleanoz®. Nunca aspire ningún otro producto más que agua con Cleanoz®.
- 4) Para ayudar a proteger nuestro medio ambiente, lo alentamos a que recicle en lugares de reciclado aprobados. No bote las pilas con desperdicios normales del hogar.



ALMACENAMIENTO

- 1) Guarde la Cleanoz® en un lugar seco a temperatura ambiente. Cleanoz® y las cánulas desechables deben guardarse en condiciones apropiadas: temperatura entre 5° y 45° centígrados (41° y 113° Fahrenheit).
- 2) Si no utiliza la Cleanoz® durante varios meses, se recomienda sacar las pilas.

PRECAUCIONES

- 1) Cleanoz® no es un juguete. Únicamente un adulto debe utilizar Cleanoz® y sólo después de leer este manual.
- 2) Mantenga la Cleanoz® y las cánulas fuera del alcance de los niños.
- 3) Cleanoz® está diseñado para uso hogareño, únicamente para aspirar las secreciones nasales del bebé.
- 4) Cleanoz® está diseñado para un uso intermitente, (15 segundos a un minuto como máximo). Utilizar el aparato sin una cánula o mantener el interruptor encendido cuando la bolsa de depósito está llena consumirá las pilas prematuramente.
- 5) Antes de usar Cleanoz®, asegúrese de que todas las partes estén armadas correctamente.
- 6) Respete la fecha de vencimiento de las cánulas desechables.
- 7) No intente desarmar la unidad de la aspiradora nasal o las cánulas.
- 8) No golpee ni doble ni deje caer la unidad.



- 9) Utilice únicamente cánulas desechables para un uso único UBIMED® para Cleanoz® MB002, diseñadas para su uso exclusivo con Cleanoz® MB002.
- 10) Las cánulas desechables no son estériles.
- 11) No use ni guarde la unidad o las cánulas desechables bajo las siguientes condiciones:
- * Lugares calientes como el interior de un automóvil estacionado afuera en tiempo caluroso.
 - * Bajo el sol directo.
 - * En lugares húmedos o corrosivos.
 - * Mantenga alejado de superficies calientes, sustancias inflamables o gases explosivos.
- 12) La aspiradora nasal Cleanoz® debe utilizarse únicamente bajo las condiciones descritas en este folleto.

GARANTÍAS Y SERVICIOS

AL CONSUMIDOR QUE COMPRÓ ESTE PRODUCTO SE LE BRINDA UNA GARANTÍA DESDE LA FECHA DE COMPRA POR EL PERÍODO DE TIEMPO QUE CONSTA EN EL ENVASE.

RESTRICCIONES DE LA GARANTÍA:

LO QUE NO ESTÁ CUBIERTO POR LA GARANTÍA:

CÁNULAS DESECHABLES, PILAS, DAÑO CAUSADO POR USO INCORRECTO, ABUSO, DESCUIDO O ALTERACIONES, DESGASTE POR USO NORMAL, INCLUYENDO DESPORTILLADURAS, RAYONES, ABRASIONES, MANCHAS O PÉRDIDA DE COLOR.

GARANTÍAS IMPLÍCITAS:

CUALQUIERA GARANTÍA IMPLÍCITA INCLUYENDO GARANTÍAS DE COMERCIALIZACIÓN Y DE USO PARA UN PROPÓSITO DETERMINADO ESTARÁ LIMITADA A LA DURACIÓN DE LAS GARANTÍAS EXPRESAS ESTABLECIDAS EN ESTA GARANTÍA LIMITADA. ALGUNOS ESTADOS NO PERMITEN LIMITACIONES SOBRE LA DURACIÓN DE UNA GARANTÍA IMPLICITA, POR LO TANTO LA LIMITACIÓN ENUNCIADA AQUÍ PUEDE NO APLICARSE A USTED.

EXCLUSIONES:

BAJO NINGUNA CIRCUNSTANCIA UBIMED®, Inc. O CUALQUIERA DE SUS COMPAÑÍAS AFILIADAS O SUBSIDIARIAS, SERÁ RESPONSABLE DE CUALQUIER INCIDENTE O DAÑOS RESULTANTES POR USO INCORRECTO, INCUMPLIMIENTO DE GARANTÍA, INCUMPLIMIENTO DE CONTRATO, NEGLIGENCIA, RESPONSABILIDAD EXTRA CONTRACTUAL, O CUALQUIER OTRA TEORÍA LEGAL. DICHOS DAÑOS INCLUYEN, SIN LIMITACIÓN, PÉRDIDA DE INGRESOS, LUCRO CESANTE, PÉRDIDA DE USO; LOS RECLAMOS DE TERCERAS PARTES Y COSTO DE CUALQUIER EQUIPO O SERVICIOS DE REEMPLAZO. ALGUNOS ESTADOS NO PERMITEN LA EXCLUSIÓN DE LIMITACIÓN DE DAÑOS FORTUITOS O CONSECUTIVOS, POR LO TANTO LA LIMITACIÓN O LA EXCLUSIÓN ENUNCIADA AQUÍ PUEDE NO APLICARSE A USTED.

GUÍA DE RESOLUCIÓN DE PROBLEMAS

Si no encuentra la solución a su problema en la siguiente lista, comuníquese con el Departamento de Servicios al Cliente de Ubimed® por internet a: **customer-service@ubimed.com** o llame a nuestro **Centro de Llamadas: 1-855-5-UBIMED**, para Estados Unidos y el Canadá, hora del Pacífico: del lunes al viernes, de las 9 de la mañana hasta mediodía, de las 2 hasta las 5 de la tarde.

PROBLEMA

SOLUCIÓN

Cleanoz® no funciona:

Verifique la polaridad de las pilas.

Si el problema persiste:

Quite y cambie las pilas.

Ninguna Succión;
la cánula desechable no se infla:

¿cubrió usted el agujero de tanque transparente de su dedo durante la succión?

Si una bolsa dañada permite que penetren secreciones en la bomba de Cleanoz®:

Compre pilas nuevas.

Extraiga la cánula dañada y aspire agua limpia durante 5 segundos con Cleanoz®.

Luego aspire aire durante 5 segundos para secar la bomba.

Seque el depósito transparente con un paño suave.

REGISTRE SU GARANTÍA POR INTERNET

www.cleanoz.com

Sus comentarios son muy importantes para nosotros. Para cualquier pregunta y/o consulta, contáctese con Ubimed®: www.ubimed.com o llame al 1-855-5-UBIMED para Estados Unidos y el Canadá, hora del Pacífico: Del lunes al viernes, de las 9 de la mañana hasta mediodía, de las 2 hasta las 5 de la tarde.



0543 En conformidad con la norma CE, FCC parte 15, IP40



Los componentes deben ser reciclados



Utilice a 3 tipos de AAA LR03 Baterías Alcalinas 4,5V DC

Protegido por Patentes Americanas e internacionales.

Design U.S. Des. Pat. 542 915.

UBIMED® and Cleanoz® son las marcas registradas de Ubimed®.

UBIMED®, Culver City, CA 90232, USA

www.ubimed.com call center 1855-5-UBIMED

© Ubimed® Inc all rights reserved